

KATALOG NÁHRADNÍCH DÍLŮ

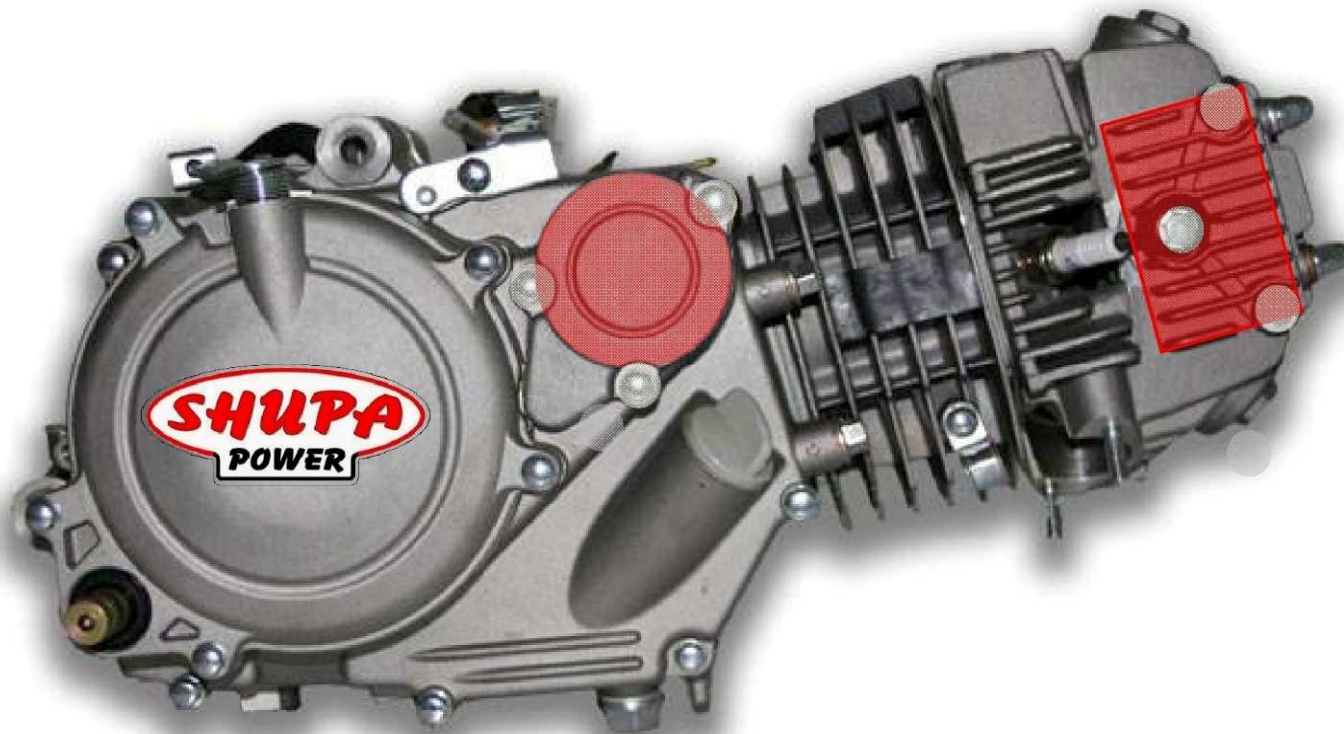

SHUPA 125 TYP - 204

15.01.2024



A0

HLAVA VÁLCE A VÁLEC - GŁOWICA I CYLINDER

HEAD AND CYLINDER - KOPF UND ZYLINDER

15.01.2024

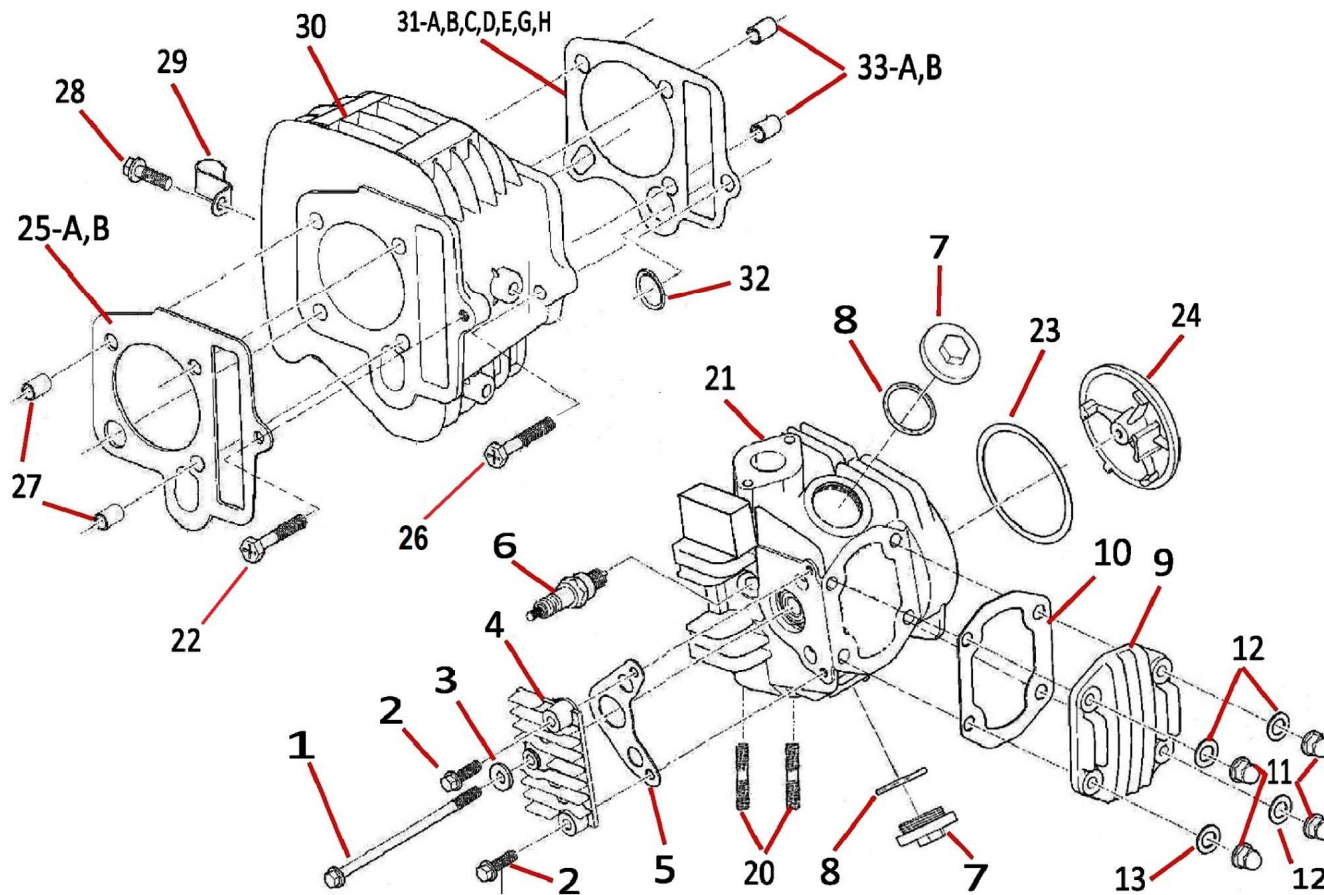

POS.	Č. DÍLU PARTS NR.	POPIS DÍLU	KS PCS	USED IN ENGINE
1	204-A0-01A	ŠROUB M6×110	1	BASIC+RS
2	204-A0-02A	ŠROUB M6×25	2	BASIC+RS
3	204-A0-03A	PODLOŽKA 6.5×1×12 (ALU)	1	BASIC+RS
4	204-A0-04A	PRAVÉ VÍČKO HLAVY	1	BASIC+RS
5	204-A0-05A	TĚSNĚNÍ PRAV. VÍČKA HLAVY	1	BASIC+RS
6	204-A0-06A	ZAPALOVACÍ SVÍČKA	1	XXX
7	204-A0-07A	VÍČKO VENTILŮ	2	BASIC+RS
8	204-A0-08A	O - KROUŽEK 29.6×3.2	2	BASIC+RS
9	204-A0-09A	HORNÍ VÍČKO HLAVY	1	BASIC+RS
10	204-A0-10A	TĚSNĚNÍ HORNÍHO VÍKA HLAVY	1	BASIC
11	204-A0-11A	MATICE M7	4	ALL
12	204-A0-12A	PODLOŽKA 7.3×2.5×14 (Fe)	3	ALL
13	204-A0-13A	PODLOŽKA 7.3×2.5×14 (Cu)	1	ALL
20	204-A0-20A	SVORNÍK M6×32	2	BASIC
21	204-A0-21A	HLAVA KOMPLETNÍ	1	BASIC
22	204-A0-22A	ŠROUB M6×23	2	ALL
23	204-A0-23A	TĚSNĚNÍ LEVÉHO VÍČKA HLAVY	1	BASIC+RS
24	204-A0-24A	LEVÉ VÍČKO HLAVY	1	BASIC+RS
25A	204-A0-25A	TĚS. POD HLAVU OCEL-0,7mm	1	ALL
25B	204-A0-25B	TĚS. POD HL. METALPL.-1,2mm	1	TUNED
26	204-A0-26A	ŠROUB M6×30	M6×30	ALL
27	204-A0-27A	VODÍCÍ POUZDRO 8×14×7	2	ALL
28	204-A0-28A	ŠROUB M6×23	1	ALL
29	204-A0-29A	OBJÍMKA KABELU	1	ALL
30	204-A0-30A	VÁLEC	1	ALL
31A	204-A0-31A	TĚSNĚNÍ POD VÁLEC-PAPÍROVÉ	1	BASIC
31B	204-A0-31B	TĚSNĚNÍ POD VÁLEC Cu-0,2 mm	1	TUNED
31C	204-A0-31C	TĚSNĚNÍ POD VÁLEC AL-0,5 mm	1 - 2	TUNED
31D	204-A0-31D	TĚSNĚNÍ POD VÁLEC AL-1,0 mm	1 - 2	TUNED
31E	204-A0-31E	TĚSNĚNÍ POD VÁLEC AL-1,5 mm	1	TUNED
31G	204-A0-31G	PODLOŽKA VÁLCE 6 mm	1	TUNED
31H	204-A0-31H	PODLOŽKA VÁLCE 8 mm	1	TUNED
32	204-A0-32A	KROUŽEK ČTVERC. φ11.5×16×2.5	1	ALL
33A	204-A0-33A	VODÍCÍ POUZDRO 8×12×7	2	BASIC
33B	204-A0-33B	VODÍCÍ POUZDRO 8×22×7	2	TUNED



B0

ROZVOD MOTORU - ROZRAD SILNIKA VALVE MECHANISM - VENTILSTEUERUNG

15.01.2024

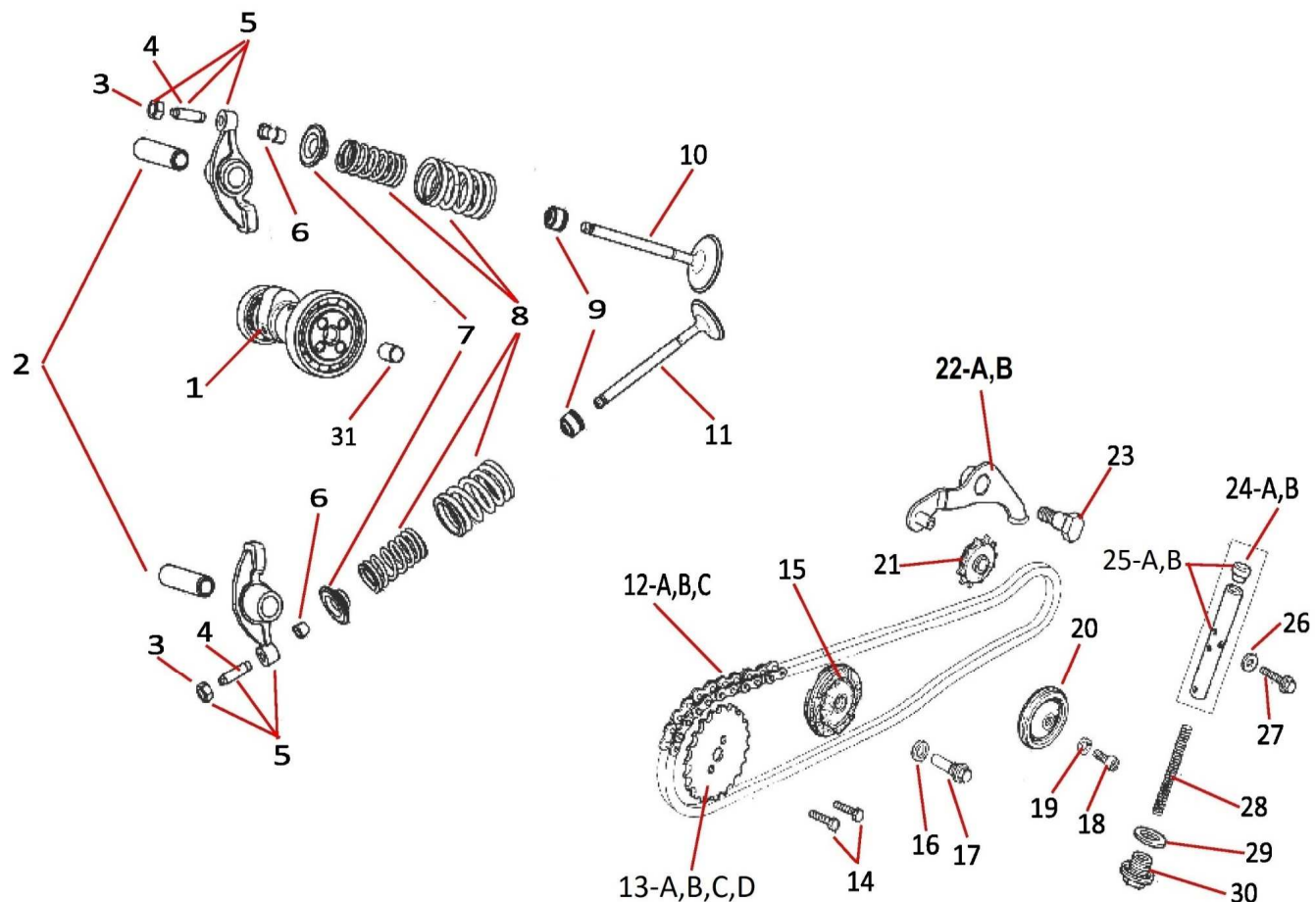

POS.	Č. DÍLU PARTS NR.	POPIS DÍLU	KS PCS	USED IN ENGINE
1	204-B0-01A	VAČKOVÝ HŘÍDEL	1	BASIC
2	204-B0-02A	HŘÍDEL VAHADLA	2	BASIC
3	204-B0-03A	ZAJIŠŤOVACÍ MATICE VAHADLA	2	ALL
4	204-B0-04A	SEŘIZOVACÍ ŠROUB	2	ALL
5	204-B0-05A	VENTILOVÉ VAHADLO KOMPL.	2	BASIC
6	204-B0-06A	KLÍNEK VENTILŮ	4	BASIC
7	204-B0-07A	TALÍŘEK VENTILŮ	2	BASIC
8	204-B0-08A	VENTILOVÉ PRUŽINY (SADA)	2	BASIC
9	204-B0-09A	TĚSNĚNÍ DŘÍKU VENTILŮ	2	BASIC
10	204-B0-10A	SACÍ VENTIL	1	BASIC
11	204-B0-11A	VÝFUKOVÝ VENTIL	1	BASIC
12A	204-B0-12A	ROZVODOVÝ ŘETĚZ (84)	1	BASIC
12B	204-B0-12B	ROZVODOVÝ ŘETĚZ (86)	1	RS
12C	204-B0-12C	ROZVODOVÝ ŘETĚZ (90)	1	TUNED
13A	204-B0-13A	HNANÉ ROZVODOVÉ KOLO (28Z)	1	BASIC+RS
13B	204-B0-13B	NĚ ROZVODOVÉ KOLO (28Z) SEŘÍZOVACÍ	1	BASIC+RS
13C	204-B0-13C	HNANÉ ROZVODOVÉ KOLO (32Z)	1	TUNED
13D	204-B0-13D	NĚ ROZVODOVÉ KOLO (32Z) SEŘÍZOVACÍ	1	TUNED
14	204-B0-14A	ŠROUB M5×12	2	ALL
15	204-B0-15A	ROLNA ROZVODU DO VÁLCE	1	ALL
16	204-B0-16A	PODLOŽKA 8.5×1.5×14 (ALU)	1	ALL
17	204-B0-17A	ČEP KLADKY VE VÁLCI (M8×27.5)	1	ALL
18	204-B0-18A	ŠROUB	1	ALL
19	204-B0-19A	PODLOŽKA 6	1	ALL
20	204-B0-20A	ROLNA SPODNÍ	1	ALL
21	204-B0-21A	KLADKA NAPÍNÁKU	1	ALL
22A	204-B0-22A	RAMENO NAPÍNÁKU ROZVODU	1	BASIC
22B	204-B0-22B	RAMENO NAPÍNÁKU ROZVODU	1	TUNED
23	204-B0-23A	ČEP RAMENA NAPÍNÁKU	1	ALL
24A	204-B0-24A	DORAZ NAPÍNÁKU - GUMA	1	BASIC
24B	204-B0-24B	DORAZ NAPÍNÁKU - OCEL	1	TUNED
25A	204-B0-25A	NAPÍNÁK KOMPL. - GUMA	1	BASIC
25B	204-B0-25B	NAPÍNÁK KOMPL. - OCEL	1	TUNED
26	204-B0-26A	PODLOŽKA 6.5×1.5×12	1	ALL
27	204-B0-27A	ŠROUB M6×18	1	ALL
28	204-B0-28A	PRUŽINA NAPÍNÁKU	1	ALL
29	204-B0-29A	PODLOŽKA 14.2×1.5×20 (ALU)	1	ALL
30	204-B0-30A	ŠROUB M14×1.5	1	ALL
31	204-BB-31A	ODDÍL POUZDRO ŘET. KOLA 8x12x6	1	ALL



CO

VÍKA MOTORU - POKRYVA SILNIKA

ENGINE COVERS - MOTORDECKEL

15.01.2024

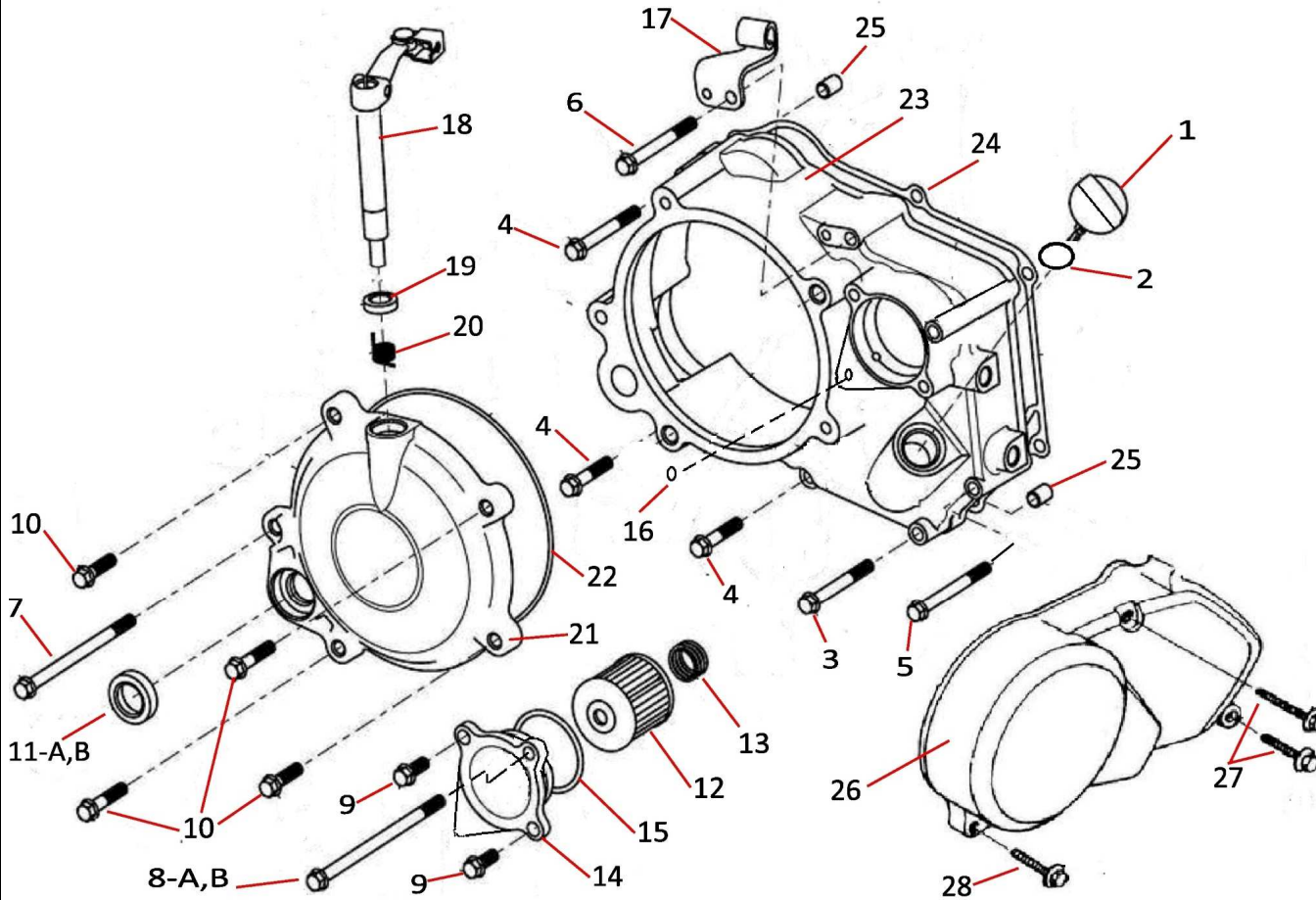

POS.	Č. DÍLU PARTS NR.	POPIS DÍLU	KS PCS	USED IN ENGINE
1	204-C0-01A	MĚRKA OLEJE KOMPL.	1	ALL
2	204-C0-02A	O-KROUŽEK 18x3	1	ALL
3	204-C0-03A	ŠROUB M6x40	1	ALL
4	204-C0-04A	ŠROUB M6x50	3	ALL
5	204-C0-05A	ŠROUB M6x50	1	ALL
6	204-C0-06A	ŠROUB M6x55	1	ALL
7	204-C0-07A	ŠROUB M6x85	1	ALL
8A	204-C0-08A	ŠROUB M6x125	1	ALL
8B	204-C0-08B	SVORNÍK M6x140 + MATICE M6	1	TUNED
9	204-C0-09A	ŠROUB M6x18	2	ALL
10	204-C0-10A	ŠROUB M6x25	4	ALL
11A	204-C0-11A	TĚS. KROUŽEK 13.8x24x5	1	BASIC
11B	204-C0-11B	KONTROLNÍ OKO	1	TUNED
12	204-C0-12A	OLEJOVÝ FILTR	1	ALL
13	204-C0-13A	PRUŽINA FILTRU	1	ALL
14	204-C0-14A	VÍČKO FILTRU	1	ALL
15	204-C0-15A	O-KROUŽEK 44x2.5	1	ALL
16	204-C0-16A	O-KROUŽEK 8x1.8	1	ALL
17	204-C0-17A	OPĚRKA BOWDENU SPOJKY	1	ALL
18	204-C0-18A	VYPÍNAČÍ PÁČKA SPOJKY	1	ALL
19	204-C0-19A	ČTVERC. KROUŽEK 14x18.2x2.5	2	ALL
20	204-C0-20A	PRUŽINA VYPÍNAČÍ PÁČKY	1	ALL
21	204-C0-21A	BOČNÍ VÍČKO KULATÉ	1	ALL
22	204-C0-22A	O-KROUŽEK 122x3	1	ALL
23	204-C0-23A	PRAVÉ VÍKO SPOJKY	1	ALL
24	204-C0-24A	TĚSNĚNÍ PRAVÉHO VÍKA	1	ALL
25	204-C0-25A	POUZDRO 8x12x6.3	2	ALL
26	204-C0-26A	LEVÉ VÍKO ZAPALOVÁNÍ	1	ALL
27	204-C0-27A	ŠROUB M6x35	2	ALL
28	204-C0-28A	ŠROUB M6x28	1	ALL



KO

KLIKOVÝ HŘÍDEL - WAL KORBOWY
CRANKSHAFT - KURBELWELLE

15.01.2024

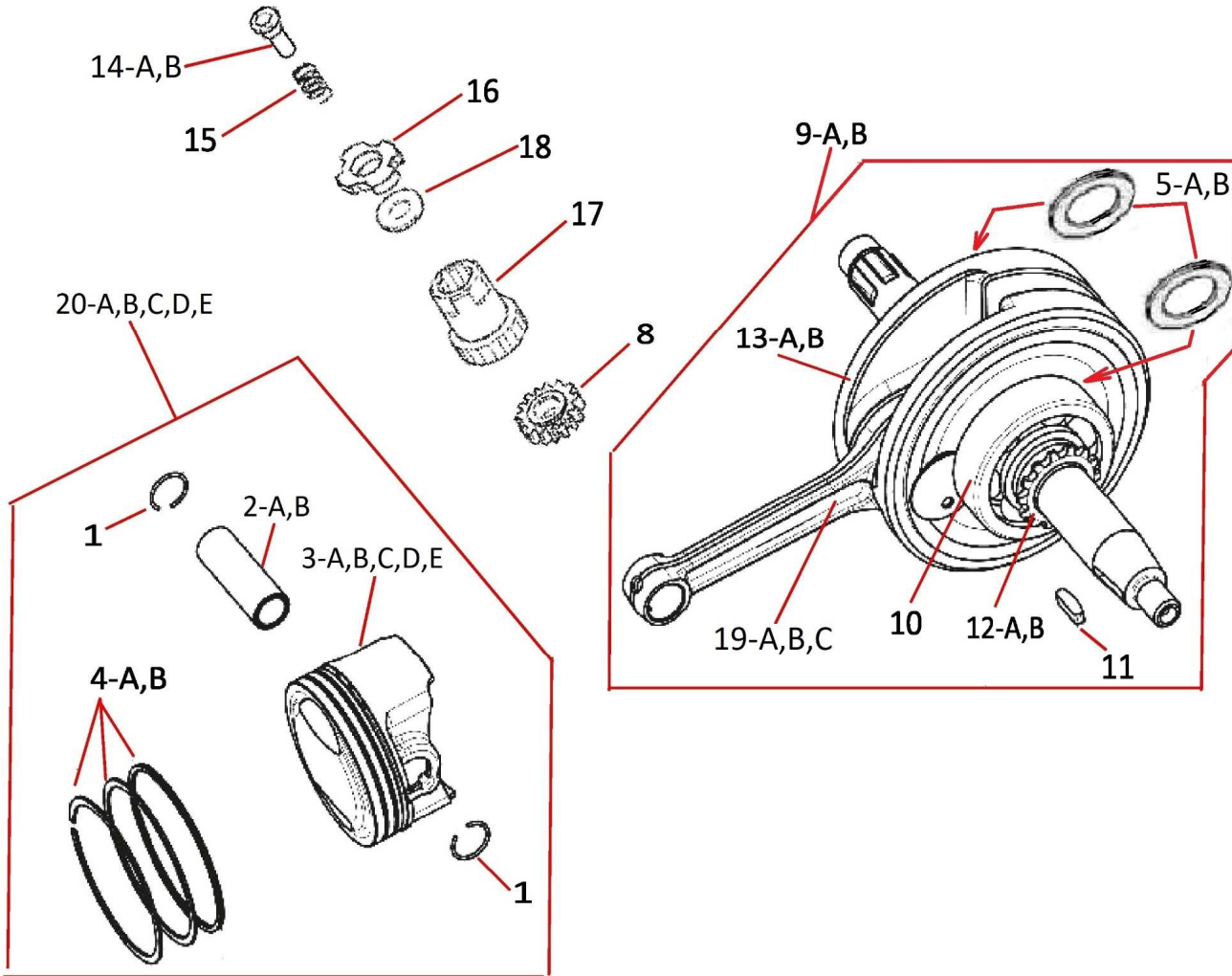

POS.	Č. DÍLU PARTS NR.	POPIS DÍLU	KS PCS	USED IN ENGINE	
1	204-KO-01A	POJIST. KROUŽEK PÍST. ČEPU	2	BASIC	
2A	204-KO-02A	PÍSTNÍ ČEP BASIC	1	BASIC	
2B	204-KO-02B	PÍSTNÍ ČEP SHUPA	1	TUNED	
3A	204-KO-03A	PÍST BASIC	1	BASIC	
3B	204-KO-03B	PÍST R-STAGE	.	TUNED	
3C	204-KO-03C	PÍST 54 SHUPA 2V (0,-0,5,-1)	.	TUNED	
3D	204-KO-03D	PÍST 54 SHUPA 4V (0,-0,5,-1)	.	TUNED	
3E	204-KO-03E	PÍST 54 SHUPA ROVNÝ	.	TUNED	
4A	204-KO-04A	SADA PÍSTNÍCH KROUŽKŮ BASIC	1	BASIC	
4B	204-KO-04B	SADA PÍST. KROUŽKŮ SHUPA	1	TUNED	
5A	204-KO-05A	VYMEZ. PODLOŽKA 25x35x0,1	X	TUNED	
5B	204-KO-05B	VYMEZ. PODLOŽKA 25x35x0,5	X	TUNED	
6					
7					
8	204-KO-08A	HNACÍ KOLO OLEJ. ČERPADLA	1	ALL	
9A	204-KO-09A	KLIK. HŘÍDEL KOMPL. 54,5mm	1	BASIC	
9B	204-KO-09B	KLIKOVÝ HŘÍDEL KOMPL. 56,2mm	1	TUNED	
10	204-KO-10A	LOŽISKO KLIK. HŘÍDELE	2	ALL	
11	204-KO-11A	KLÍNEK ZAPALOVÁNÍ	1	ALL	
12A	204-KO-12A	HNACÍ KOLO ROZVODU 14Z	1	BASIC	
12B	204-KO-12B	HNACÍ KOLO ROZVODU 16Z	1	TUNED	
13A	204-KO-13A	KLIKOVÝ HŘÍDEL 54,5mm	1	BASIC	
13B	204-KO-13B	KLIKOVÝ HŘÍDEL 56,2mm	1	TUNED	
14A	204-KO-14A	POUZDRO PŘÍVODU OLEJE - D6	1	SPECIAL	
14B	204-KO-14B	POUZDRO PŘÍVODU OLEJE - D7	1	ALL	
15	204-KO-15A	PRUŽINA POUZDRA PŘÍV. OLEJE	1	ALL	
16	204-KO-16A	MATICE	1	ALL	204-D0-05A
17	204-KO-17A	HNACÍ KOLO PRIMÁR. PŘEVODU	1	ALL	
18	204-KO-18A	VYMEZOVACÍ PODLOŽKA	1	ALL	204-D0-04A
19A	204-KO-19A	OJNICE 26/100/13-A-CNC	1	TUNED	
19B	204-KO-19B	OJNICE 26/100/13-B-ZEŠÍLENÁ	1	TUNED	
19C	204-KO-19C	OJNICE 26/100/13-ZÁKLADNÍ	1	TUNED	
20A	204-KO-20A	SADA PÍSTU BASIC	1	BASIC	
20B	204-KO-20B	SADA PÍSTU R-STAGE	1	TUNED	
20C	204-KO-20C	SADA PÍSTU 54 SHUPA 2V	1	TUNED	
20D	204-KO-20D	SADA PÍSTU 54 SHUPA 4V	1	TUNED	
20E	204-KO-20E	SADA ROVNÉHO PÍSTU 54 SHUPA	1	TUNED	



LO

PŘEVODOVKA - KOLA BIEGÓW

GEARBOX - GETRIEBE

15.01.2024

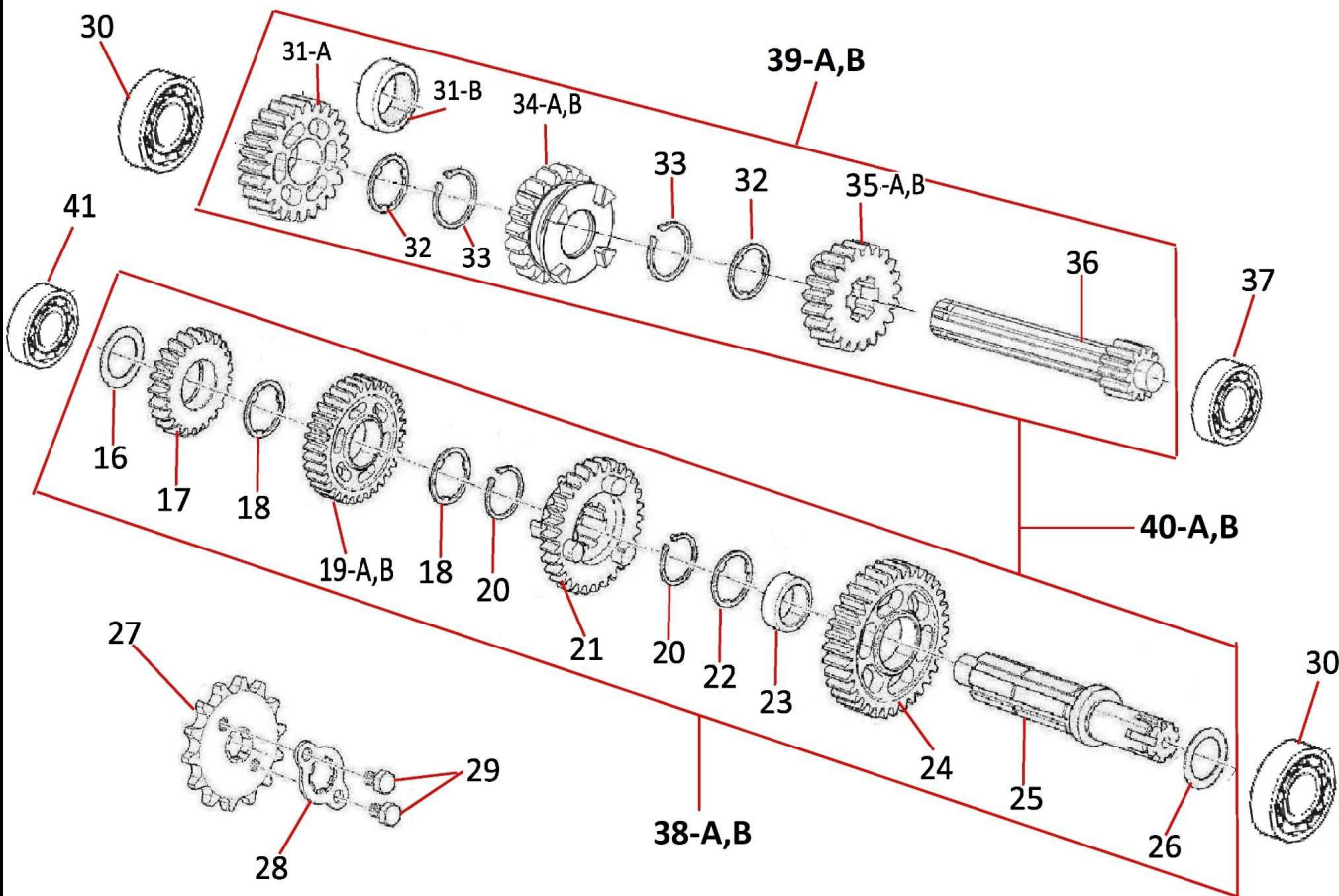

POS.	Č. DÍLU PARTS NR.	POPIS DÍLU	KS PCS	USED IN ENGINE
16	204-LO-16A	PODLOŽKA 12.1×1×23	1	ALL
17	204-LO-17A	KOLO HNANÉ 4(22Z)	1	BASIC
18	204-LO-18A	PODLOŽKA	2	ALL
19A	204-LO-19A	KOLO HNANÉ 3(26Z) 4°	1	BASIC
19B	204-LO-19B	KOLO HNANÉ 3(26Z) 3°	1	TUNED
20	204-LO-20A	POJISTNÝ KROUŽEK	2	ALL
21	204-LO-21A	KOLO HNANÉ 2(29Z)	1	ALL
22	204-LO-22A	PODLOŽKA	1	ALL
23	204-LO-23A	POUZDRO	1	ALL
24	204-LO-24A	KOLO HNANÉ 1(34Z)	1	ALL
25	204-LO-25A	HNANÝ HŘÍDEL	1	ALL
26	204-LO-26A	PODLOŽKA 17.2×1.2×26	1	ALL
27	204-LO-27A	ŘETĚŽ. KOLEČKO	1	ALL
28	204-LO-28A	ZAJIŠŤ. PODLOŽKA Ř. KOLEČKA	1	ALL
29	204-LO-29A	ŠROUB M6×10	2	ALL
30	204-LO-30A	LOŽISKO (6203)	2	ALL
31A	204-LO-31A	HNACÍ KOLO 4 (24Z) 4°	1	BASIC
31B	204-LO-31B	POUZDRO 4-3°	1	TUNED
32	204-LO-32A	ZAJIŠŤ. PODLOŽKA 15.5×1.2×21	2	ALL
33	204-LO-33A	POJISTNÝ KROUŽEK	2	ALL
34A	204-LO-34A	HNACÍ KOLO A3(22Z) 4°	1	BASIC
34B	204-LO-34B	HNACÍ KOLO B3(21Z) 3°	1	TUNED
35A	204-LO-35A	HNACÍ KOLO 2 (17Z) 4°	1	BASIC
35B	204-LO-35B	HNACÍ KOLO 2 (17Z) 3°	1	TUNED
36	204-LO-36A	HNACÍ HŘÍDEL - (13Z)	1	ALL
37	204-LO-37A	LOŽISKO (6001)	1	ALL
38A	204-LO-38A	HNANÝ HŘÍDEL 4° KOMPL.	1	BASIC
38B	204-LO-38B	HNANÝ HŘÍDEL 3° KOMPL.	1	TUNED
39A	204-LO-39A	HNACÍ HŘÍDEL 4° KOMPL.	1	BASIC
39B	204-LO-39B	HNACÍ HŘÍDEL 3° KOMPL.	1	TUNED
40A	204-LO-40A	PŘEVODOVKA 4° KOMPL.	1	BASIC
40B	204-LO-40B	PŘEVODOVKA 3° KOMPL.	1	TUNED
41	204-LO-41A	LOŽISKO (6201)	1	ALL



MO

ŘAZENÍ - ZMIANA BIEGÓW SHIFTING - SCHALTUNG

15.01.2024

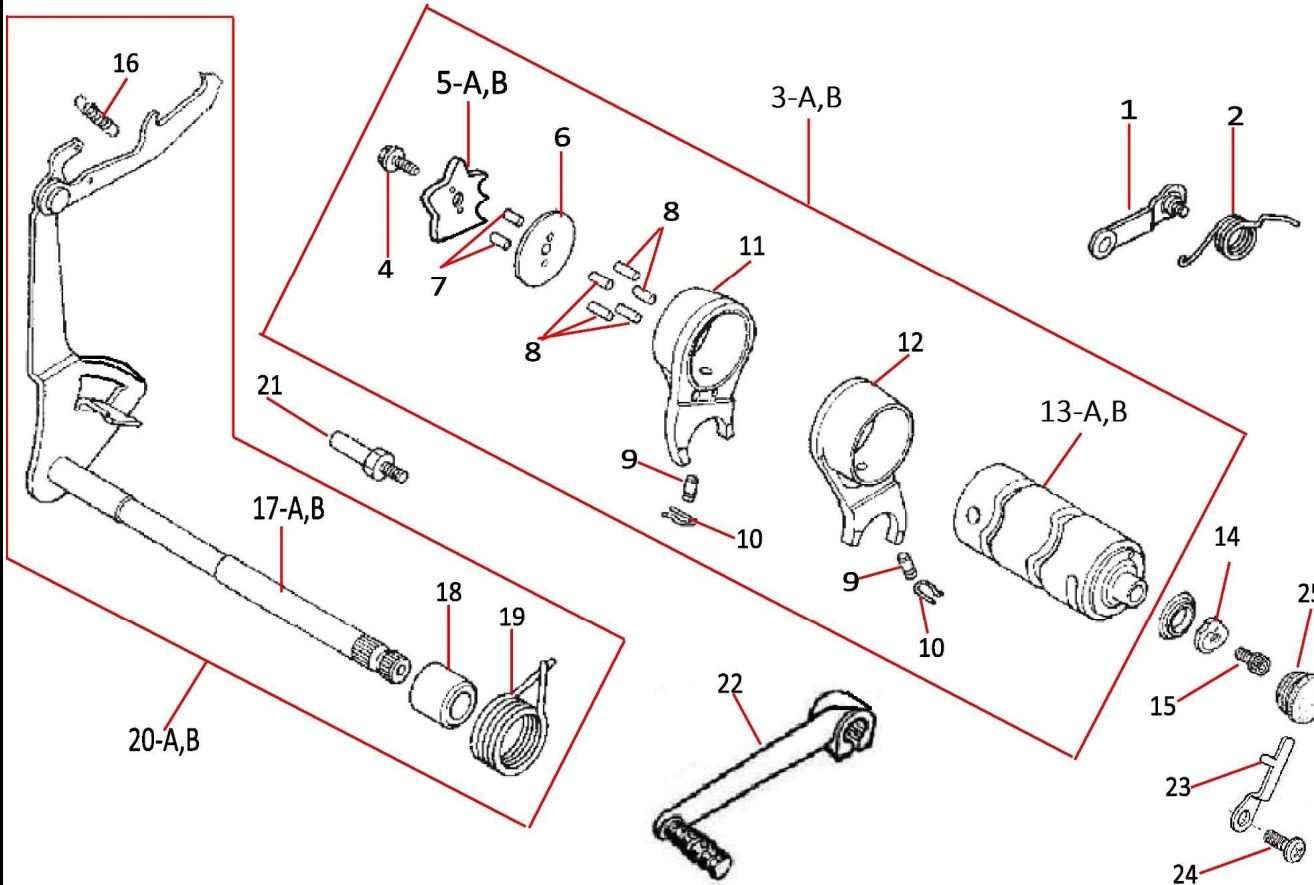

POS.	Č. DÍLU PARTS NR.	POPIS DÍLU	KS PCS	USED IN ENGINE
1	204-M0-01A	ZÁPADKA S KLADKOU A PRUŽ.	1	ALL
2	204-M0-02A	PRUŽINA ZÁPADKY	1	ALL
3A	204-M0-03A	KULISA ŘAZENÍ KOMPL.	1	BASIC
3B	204-M0-03B	KULISA ŘAZENÍ KOMPL. 3 RYCHL.	1	TUNED
4	204-M0-04A	ŠROUB M6x16	1	ALL
5A	204-M0-05A	POLOHOVACÍ DESTIČKA	1	ALL
5B	204-M0-05B	POLOHOVACÍ DESTIČKA 3 RYCHL.	1	TUNED
6	204-M0-06A	OPĚRNÁ DESTIČKA	1	ALL
7	204-M0-07A	ČEP 3x8.5	2	ALL
8	204-M0-08A	ČEP 4x13	5	ALL
9	204-M0-09A	VODÍCÍ POUZDRO VIDLIČKY	2	ALL
10	204-M0-10A	ZAJIŠŤOVACÍ PRUŽINA VIDLIČKY	2	ALL
11	204-M0-11A	ŘADÍCÍ VIDLIČKA	1	ALL
12	204-M0-12A	ŘADÍCÍ VIDLIČKA	1	ALL
13A	204-M0-13A	KULISA ŘAZENÍ	1	BASIC
13B	204-M0-13B	KULISA ŘAZENÍ 3 RYCHL.	1	TUNED
14	204-M0-14A	SPÍNAČ NETRÁLU	1	ALL
15	204-M0-15A	ŠROUB	1	ALL
16	204-M0-16A	PRUŽINA PODAVAČE	1	ALL
17A	204-M0-17A	HŘÍDEL ŘAZENÍ 188 mm	1	BASIC
17B	204-M0-17B	HŘÍDEL ŘAZENÍ 161 mm	1	TUNED
18	204-M0-18A	POUZDRO HŘÍDELE ŘAZENÍ	1	ALL
19	204-M0-19A	VRATNÁ PRUŽINA	1	ALL
20A	204-M0-20A	HŘÍDEL ŘAZENÍ KOMPL. 188 mm	1	BASIC
20B	204-M0-20B	HŘÍDEL ŘAZENÍ KOMPL. 161 mm	1	TUNED
21	204-M0-21A	ŠROUB VRATNÉ PRUŽINY 8x11	1	ALL
22	204-M0-22A	PÁKA ŘAZENÍ	1	TUNED
23	204-M0-23A	POJISTKA ŘADÍCÍHO SPÍNAČE	1	ALL
24	204-M0-24A	ŠROUB M6x12	1	ALL
25	204-M0-25A	ZÁTKA SPÍNAČE NETURÁLU	1	ALL



RS

HLAVA TGW R-STAGE - GŁOWICA TGW R-STAGE
CYLINDER HEAD TGW R-STAGE - ZYLINDERKOPF TGW R-STAGE

15.01.2024

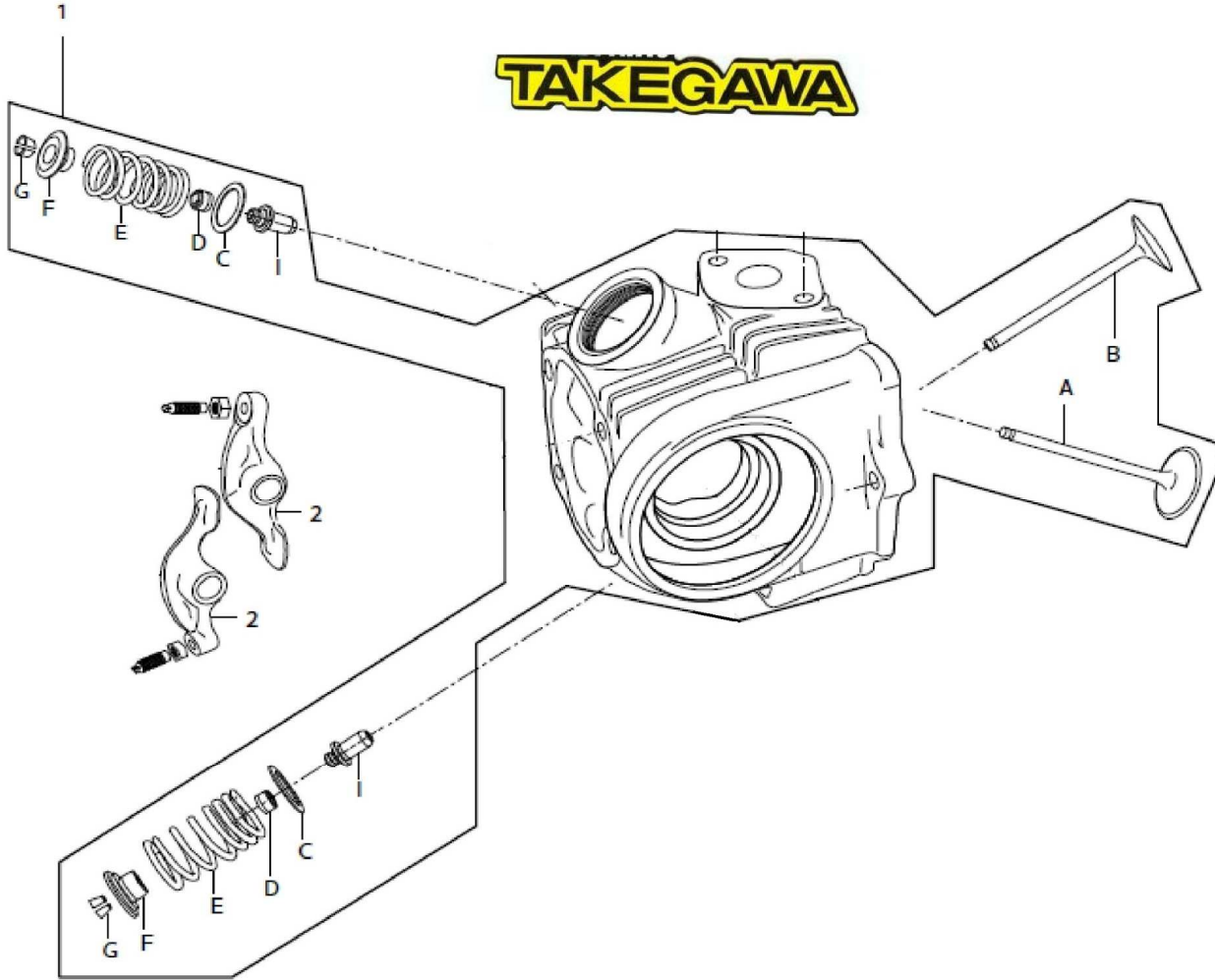

POS.	Č. DÍLU	POPIS DÍLU	KS	USED IN
	PARTS NR.		PCS	ENGINE
A	204-RS-0A1	SACÍ VENTIL RS	1	
B	204-RS-0B1	VÝFUKOVÝ VENTIL RS	1	
C1	204-RS-0C1	PODLOŽKA POD PRUŽ. RS OLD	2	→ 2016
C2	204-RS-0C2	PODLOŽKA POD PRUŽ. RS NEW	2	2017 →
D	204-T2-0D1	TĚS. DŘÍKU VENTILŮ TGW 2ks	2	
E1	204-RS-0E1	VENTILOVÉ PRUŽINY RS OLD	2	→ 2016
E2	204-RS-0E2	VENTILOVÉ PRUŽINY RS NEW	2	2017 →
F1	204-T2-0G1	TALÍŘEK VENTILŮ OCEL 2V TGW	2	2017 →
F2	204-T2-0G2	TALÍŘEK VENT. TITAN 2V-SET 2ks	2	→ 2016
G	204-T2-0H1	KLÍNEK VENTILŮ TGW 2V SET 4ks	4	
I	204-RS-0I1	VODÍTKO VENTILU RS	2	
1A	204-RS-01A	HLAVA S VENTILY RS	1	
1B	204-RS-01B	HLAVA KOMPLETNÍ UPRAV.	1	
2	204-RS-02A	VENTILOVÉ VAHADLO RS	2	



T2

HLAVA TGW SH2V - GŁOWICA TGW SH2V
CYLINDER HEAD TGW SH2V - ZYLINDERKOPF TGW SH2V

15.01.2024

TAKEGAWA

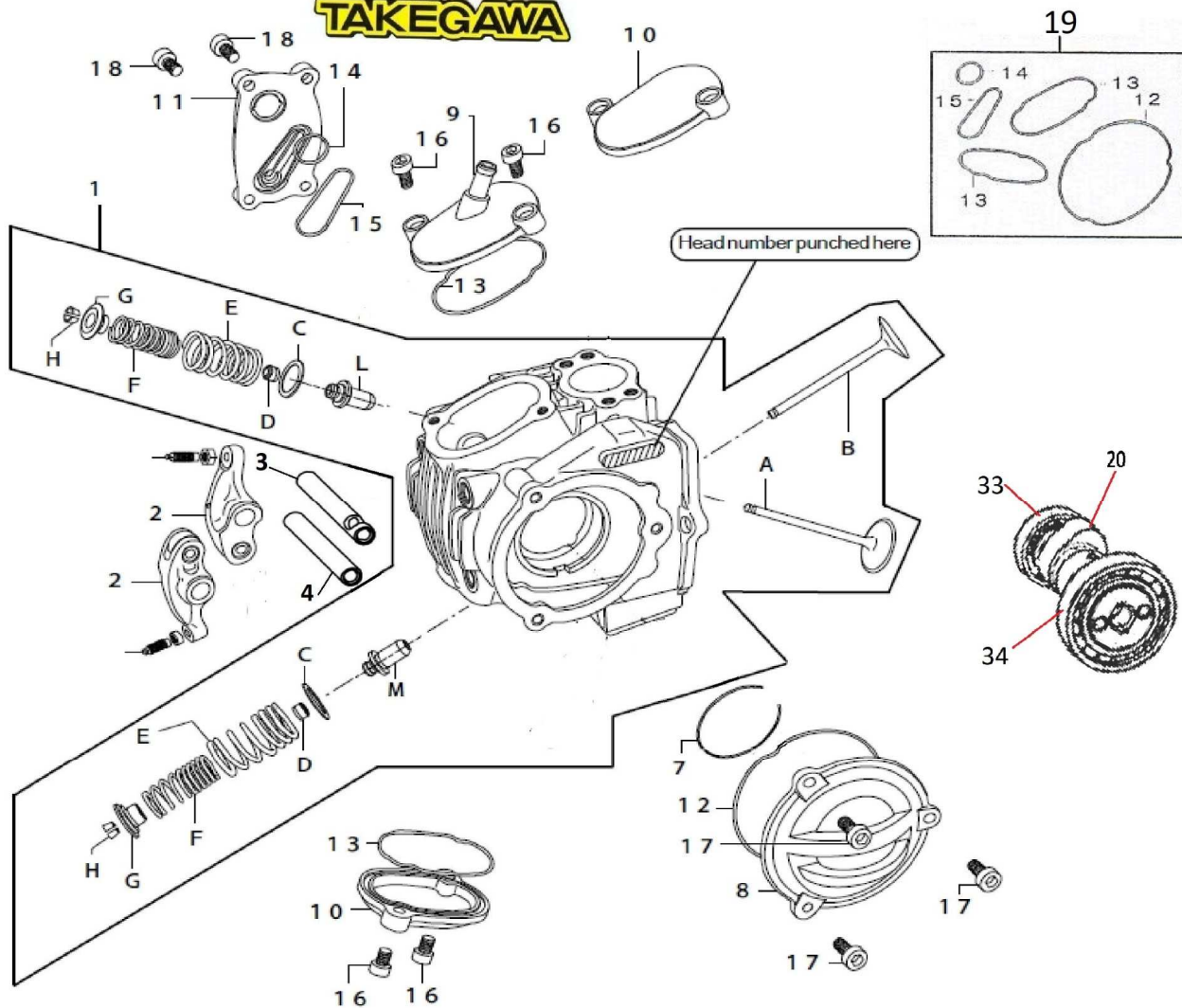

POS.	Č. DÍLU PARTS NR.	POPIS DÍLU	KS PCS	USED IN ENGINE
A	204-T2-0A1	SACÍ VENTIL SH2V	1	
B	204-T2-0B1	VÝFUKOVÝ VENTIL SH2V	1	
C	204-T2-0C1	PODLOŽKA POD PRUŽINU SH2V	2	
D	204-T2-0D1	TĚS. DŘÍKU VENTILŮ TGW 2ks	2	
E,F	204-T2-0EF	VENTILOVÉ PRUŽINY TGW-SADA	4+4	
G1	204-T2-0G1	TALÍŘEK VENTILŮ OCEL 2V TGW	2	
G2	204-T2-0G2	TALÍŘEK VENT. TITAN 2V-SET 2ks	2	
H	204-T2-0H1	KLÍNEK VENTILŮ TGW 2V SET 4ks	4	
L	204-T2-0L1	VODÍTKO SAC. VENT. SH2V	1	
M	204-T2-0M1	VODÍTKO VÝF. VENTILU SH2V	1	
1	204-T2-01A	HLAVA KOMPLETNÍ	1	
2	204-T2-02A	VENTIL.VAHADLO TGW (ALU)	1	
3	204-T2-03A	HŘÍDEL VAHADLA SÁNÍ SH2V	1	
4	204-T2-04A	HŘÍDEL VAHADLA VÝF. SH2V	1	
8	204-T2-08A	LEVÉ VÍČKO HLAVY SH2V	1	
9	204-T2-09A	VÍČKO VENT. S VENTILACÍ SH2V	1	
10	204-T2-10A	VÍČKO VENTILŮ SH2V	1	
11	204-T2-11A	PRAVÉ VÍČKO HLAVY SH2V	1	
19	204-T2-19A	SADA "O" KROUŽKŮ SH2V	1	
20	204-TB-20A	VAČKOVÝ HŘÍDEL 20/25 TB	1	
33	204-T4-33A	LOŽISKO VAČKY PŘEDNÍ	1	
34	204-T4-34A	LOŽISKO VAČKY ZADNÍ	1	



TB

HLAVA TB - GŁOWICA TB CYLINDER HEAD TB - ZYLINDERKOPF TB

15.01.2024

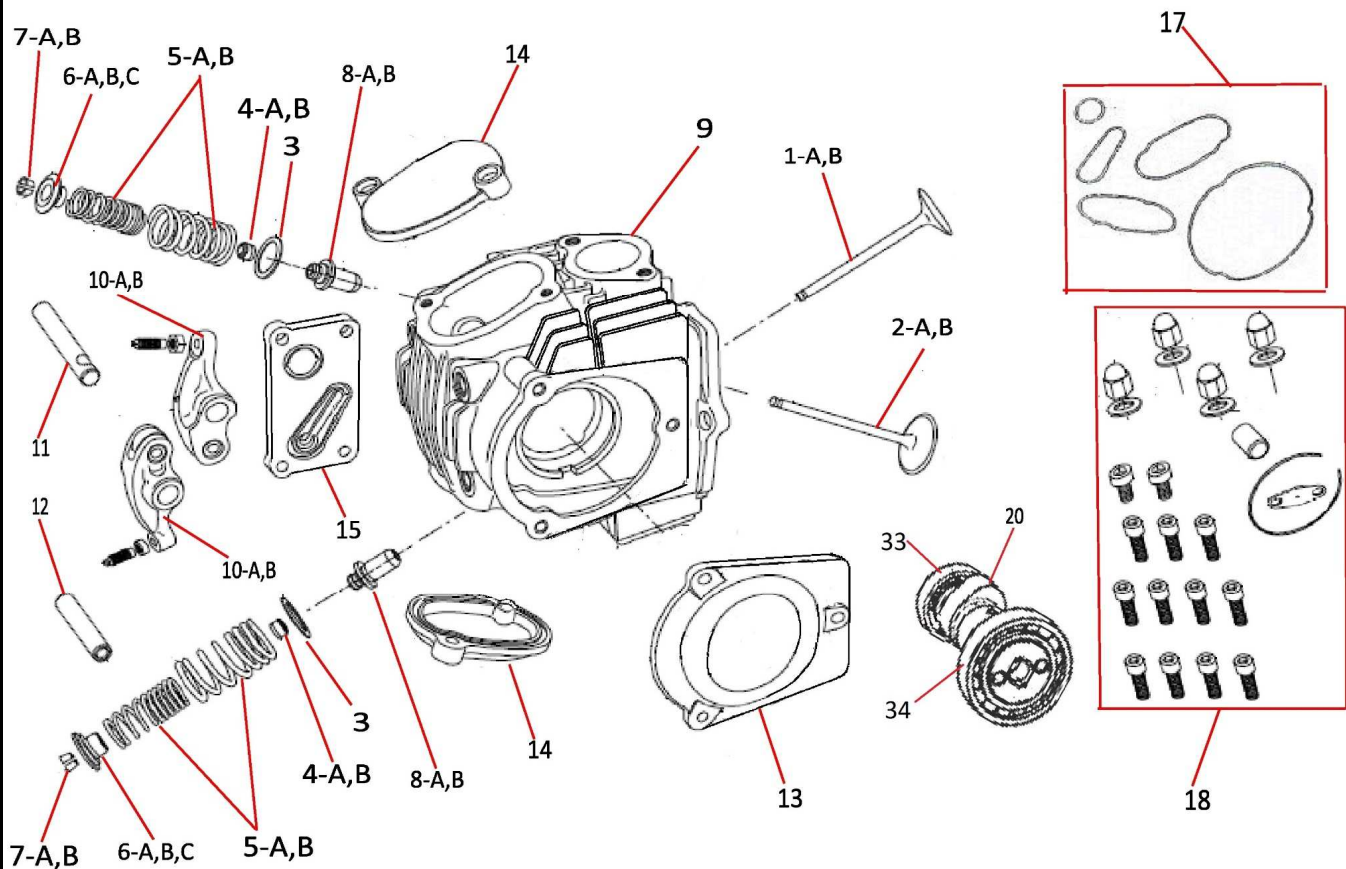

POS.	Č. DÍLU PARTS NR.	POPIS DÍLU	KS PCS	USED IN ENGINE
HLAVA S DÍLY TB				
1A	204-TB-01A	SACÍ VENTIL TB	1	
2A	204-TB-02A	VÝFUKOVÝ VENTIL TB	1	
4A	204-TB-04A	TĚSNĚNÍ DRÍKU VENTILŮ TB-2ks	2	
5A	204-TB-05A	VENTILOVÉ PRUŽINY TB-SADA	1	
6A	204-TB-06A	TALÍŘEK VENTILŮ TB	2	
7A	204-TB-07A	KLÍNEK VENTILŮ TB-SADA 4ks	4	
8A	204-TB-08A	VODÍTKO VENTILU TB	1	
9A	204-TB-09A	HLAVA TB KOMP. BEZ VAČKY	1	
HLAVA TB S DÍLY TGW				
1B	204-TB-01B	SACÍ VENTIL TB/TGW	1	
2B	204-TB-02B	VÝFUKOVÝ VENTIL TB/TGW	1	
4B	204-T2-0D1	TĚS. DRÍKU VENTILŮ TGW 2ks	1	
5B	204-T2-0EF	VENTILOVÉ PRUŽINY TGW-SADA	1	
6B	204-T2-0G1	TALÍŘEK VENTILŮ OCEL 2V TGW	2	
6C	204-T2-0G2	TALÍŘEK VENT. TITAN 2V-SET 2ks	1	
7B	204-T2-0H1	KLÍNEK VENTILŮ TGW 2V SET 4ks	1	
8B	204-TB-08B	VODÍTKO SAC. VENT. TGW/TB 2V	1	
8C	204-TB-08C	VODÍTKO VÝF. VENTILU TGW/TB	1	
9B	204-TB-09B	HLAVA TB/TGW BEZ VAČKY	1	
3	204-TB-03A	PODLOŽKA POD PRUŽINU TB	2	
10A	204-TB-10A	VENTILOVÉ VAHADLO TB (ALU)	2	
10B	204-T2-02A	VENTIL.VAHADLO TGW (ALU)	2	
11	204-TB-11A	HŘÍDEL VAHADLA SÁNÍ TB	2	
12	204-TB-12A	HŘÍDEL VAHADLA VÝFUKU TB	1	
13	204-TB-13A	LEVÉ VÍČKO HLAVY	1	
14	204-TB-14A	VÍČKO VENTILŮ	1	
15	204-TB-15A	PRÁVÉ VÍČKO HLAVY	1	
16			1	
17	204-TB-17A	SADA TĚSNĚNÍ VÍČEK TB	1	
18	204-TB-18A	SADA ŠROUBŮ TB	1	
19				
20	204-TB-20A	VAČKOVÝ HŘÍDEL 20/25 TB	1	
33	204-T4-33A	LOŽISKO VAČKY PŘEDNÍ	1	
34	204-T4-34A	LOŽISKO VAČKY ZADNÍ	1	



T4

HLAVA TGW SH4V - GŁOWICA TGW SH4V
CYLINDER HEAD TGW SH4V - ZYLINDERKOPF TGW SH4V

15.01.2024

TAKEGAWA

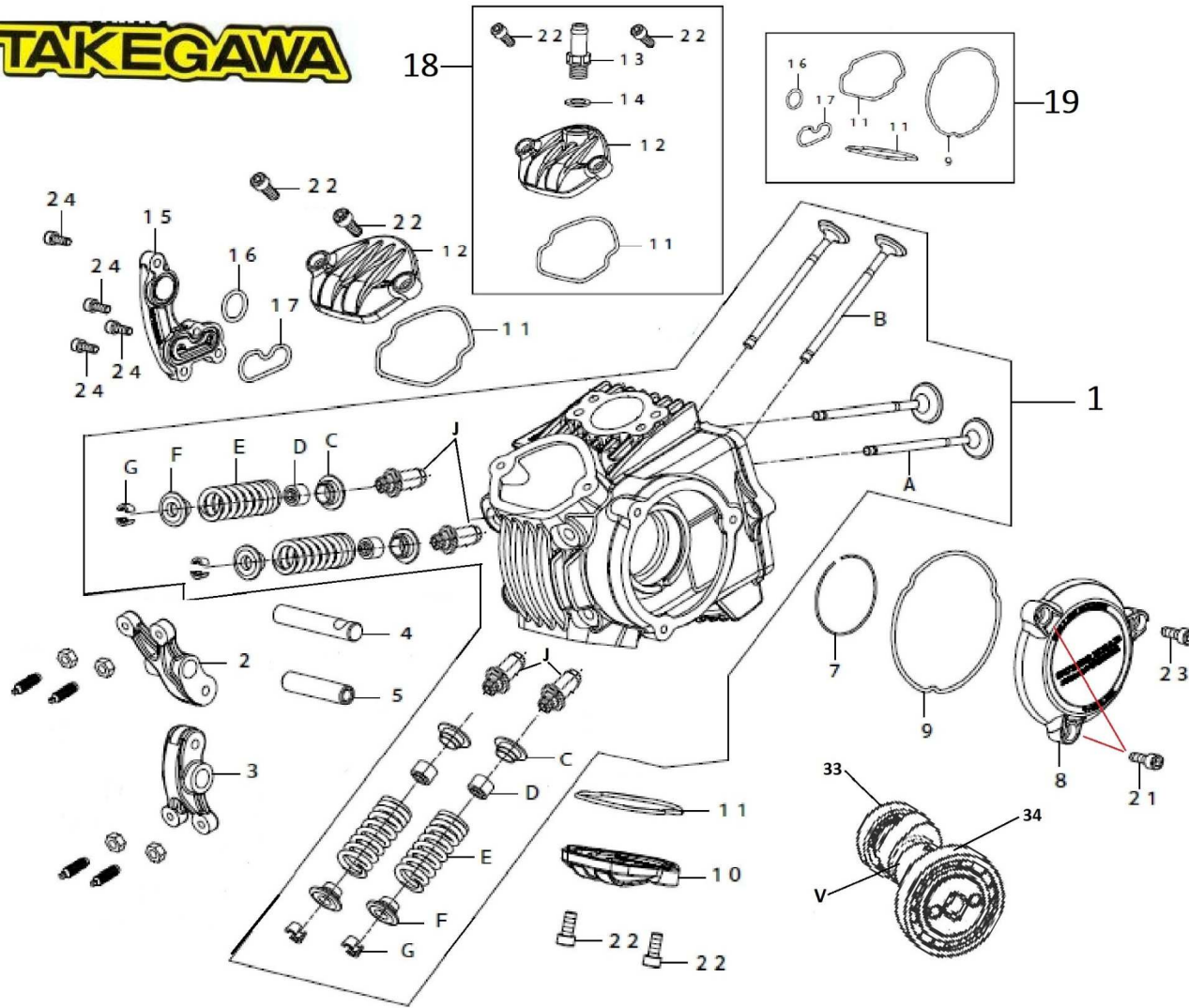

POS.	Č. DÍLU PARTS NR.	POPIS DÍLU	KS PCS	INFO
A	204-T4-0A1	SACÍ VENTIL 4V	2	
B	204-T4-0B1	VÝFUKOVÝ VENTIL 4V	2	
C	204-T4-0C1	PODLOŽKA POD PRUŽINU 4V	4	
D	204-T4-0D1	TĚS. DŘÍKU VENTILŮ 4V (4ks)	4	
E	204-T4-0E1	VENTILOVÁ PRUŽINA 4V	4	
F1	204-T4-0F1	TALÍŘEK VENTILŮ OCEL 4V	4	
F2	204-T4-0F2	TALÍŘEK VENT. TITAN-SADA 4ks	1	
G	204-T4-0G1	KLÍNEK VENTILŮ TGW 4ks 4V	2	
J	204-T4-0J1	VODÍTKO VENTILU 4V	4	
1A	204-T4-01A	HLAVA S VENTILY 4V	1	
1B	204-T4-01B	HLAVA 4V KOMPL.- BEZ VAČKY	1	
2	204-T4-02A	VAHADLO SACÍCH VENTILŮ 4V	1	
3	204-T4-03A	VAHADLO VÝFUK. VENTILŮ 4V	1	
4	204-T4-04A	HŘÍDEL SACÍHO VAHADLA 4V	1	
5	204-T4-05A	HŘÍDEL VAHADLA VÝFUKU 4V	1	
7	204-T4-07A	POJISTNÝ KROUŽEK 4V	1	
8	204-T4-08A	LEVÉ VÍČKO HLAVY 4V	1	
10	204-T4-10A	VÍČKO VENTILŮ 4V	1	
15	204-T4-15A	PRAVÉ VÍČKO HLAVY 4V	1	
18	204-T4-18A	VÍČKO VENTILŮ S VENTILACÍ 4V	1	
19	204-T4-19A	SADA "O" KROUŽKŮ 4V	1	
21	204-T4-21A	ŠROUB IMBUS M5x14	2	
22	204-T4-22A	ŠROUB IMBUS M5x12	4	
23	204-T4-23A	ŠROUB IMBUS M5x10	1	
24	204-T4-24A	ŠROUB IMBUS M4x12	4	
V	204-T4-0V1	VAČKOVÝ HŘÍDEL 25/30-4V	1	
33	204-T4-33A	LOŽISKO VAČKY PŘEDNÍ	1	
34	204-T4-34A	LOŽISKO VAČKY ZADNÍ	1	